

PK 22 Ø22 mm, 塑料

参数	1 级	2 级	3 级
允许的输出扭矩 T_{AB} ($C_B = 1.0$)	0.2 Nm	0.4 Nm	0.6 Nm
传动效率, 约	0.80	0.75	0.70
最大齿轮间隙	1.50 °DEG	2.00 °DEG	2.50 °DEG
推荐输入转速	6,000 U/min	6,000 U/min	6,000 U/min
最低工作温度	-15 °C	-15 °C	-15 °C
最高工作温度	+65 °C	+65 °C	+65 °C

常见减速比 i (四舍五入)

1 级	2 级	3 级
4:1 (3.71)	14:1 (13.73)	51:1 (50.89)
4:1 (4.29)	16:1 (15.88)	59:1 (58.86)
5:1 (5.18)	18:1 (18.37)	68:1 (68.07)
7:1 (6.75)	19:1 (19.20)	71:1 (71.16)
	22:1 (22.21)	79:1 (78.72)
	25:1 (25.01)	93:1 (92.70)
	27:1 (26.85)	95:1 (95.18)
	29:1 (28.93)	100:1 (99.51)
	35:1 (34.98)	107:1 (107.21)
	46:1 (45.56)	115:1 (115.08)
		124:1 (123.98)
		130:1 (129.62)
		139:1 (139.14)
		150:1 (149.90)
		169:1 (168.85)
		181:1 (181.25)
		195:1 (195.27)
		236:1 (236.10)
		308:1 (307.55)

带粉末冶金含油轴承的输出端	1 级	2 级	3 级
最大径向负载 (距法兰10毫米)	15 N	30 N	45 N
最大轴向负载	30 N	30 N	30 N
允许的最高装配压力	150 N	150 N	150 N
重量, 约	33 g	42 g	50 g

减速器长度, 单位为 mm	1 级	2 级	3 级
长度 l*	24.25 ± 0.5	32.4 ± 0.5	40.6 ± 0.5

*最佳的长度只能通过优化与电机连接来实现, 我们非常愿意为您测定实际的长度。

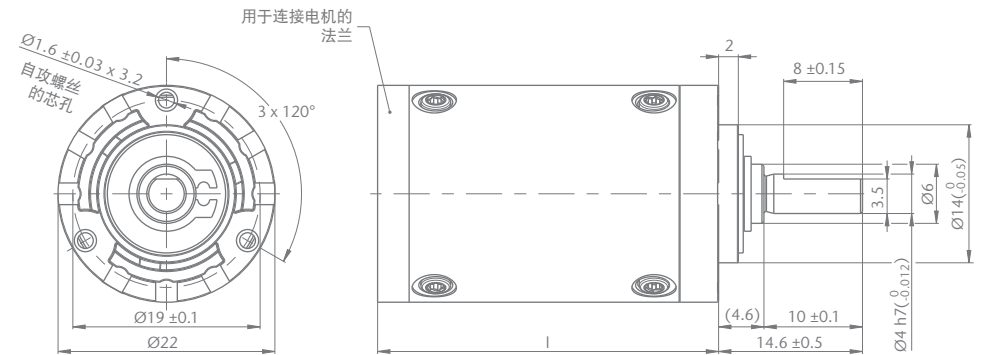

本手册中的所有信息均为参考值。因检测和测量方法不同, 可能存在偏差。请直接联系我们, 以了解详细信息。我们原则上保留技术变更的权利。了解最新版本信息, 请浏览我们的网站 www.imsgear.com